



TACTICAL ASSAULT COMMANDER -MECHANICAL KEYPAD-

for PlayStation®5 consoles, PlayStation®4 consoles, PC

Bedienungsanleitung

DE

**Nur kompatibel mit Tastatur und
Maus unterstützenden Spielen**

Kompatible Software

<https://stores.horiusa.com/tac5compatibility>





Vorsicht

Eltern / Aufsichtspersonen: Bitte lesen Sie die folgenden Informationen aufmerksam durch.

- Nicht geeignet für Kinder unter 3 Jahren. Enthält Kleinteile.
- Bewahren Sie das Produkt außerhalb der Reichweite von kleinen Kindern auf.
Suchen Sie sofort einen Arzt auf, wenn Kleinteile verschluckt werden.
- Langes Kabel, Erwürgungsgefahr.
- Halten Sie das Gerät von staubigen oder feuchten Umgebungen fern.
- Nutzen Sie dieses Produkt nicht in beschädigtem oder verändertem Zustand.
- Schützen Sie das Produkt vor Nässe. Dies kann zu einem Stromschlag oder Fehlfunktionen führen.
- Halten Sie das Produkt von durchgehender Hitzeeinwirkung fern. Überhitzung kann zu Fehlfunktionen führen.
- Verwenden Sie dieses Produkt nicht über einen USB-Hub. Dieses Produkt funktioniert möglicherweise nicht korrekt.
- Verbinden Sie kein USB-Ladegerät oder USB-Speicherstick mit dem Produkt.
Dies kann zu Fehlfunktionen der Hardware und Datenschäden führen.
- Bitte fassen Sie den metallischen Teil des USB-Steckers nicht an.
- Fassen Sie den Headset-Anschluss oder USB-Anschluss nicht mit Ihren bloßen Händen an.
- Setzen Sie das Produkt keiner starken Stoß- und Gewichtsbelastung aus.
- Ziehen Sie nicht ruckartig, oder knicken das Kabel des Produkts.
- Ziehen Sie nicht an den Tasten und Knöpfen.
- Das Produkt nicht modifizieren, reparieren oder anderweitig auseinandernehmen.
- Wenn das Gerät gereinigt werden muss, verwenden Sie dafür ausschließlich ein weiches trockenes Tuch.
- Verwenden Sie keine chemischen Substanzen wie Benzol oder Lösungsmittel.
- Kabel nicht in eine Steckdose stecken. Die Verpackung muss aufgehoben werden, da sie wichtige Informationen enthält.
- Die normale Funktion des Produktes kann durch elektromagnetische Störungen beeinträchtigt werden.
Setzen Sie das Gerät gegebenenfalls anhand der Gebrauchsanweisung zurück,
um den normalen Gebrauch fortzusetzen.
Falls dies das Problem nicht behebt, benutzen Sie das Produkt bitte an einem anderen Ort.
- Verwenden Sie dieses Produkt nicht auf andere Weise als beabsichtigt.
HORI übernimmt keine Haftung für Unfälle oder Schäden, die aufgrund von unsachgemäßer Verwendung
des Produkts entstanden sind.
- HORI haftet nicht für Datenverluste, die durch unsachgemäße Verwendung des Produkts durch den
Kunden verursacht wurden.

Inhaltsverzeichnis

Inhalt	1
Verbinden	2
Kompatibilität	4
Fehlerbehebung	4
Bezeichnung der Teile	5
Tastaturkonfiguration	6
[HORI Device Manager] App	8
Tastenfunktionen zuweisen	8
Profile wechseln	9
Tasteneinstellungen zurücksetzen	10
Handauflage einstellen	10
Headsets anschließen	10
Spezifikationen	10

Inhalt

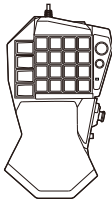

Mechanische Tastatur x 1

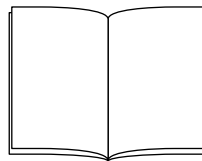

Bedienungsanleitung x 1

Maus nicht inbegriffen

1 Schließen Sie Ihre Maus (mit USB-Kabel oder USB-Adapter) an den USB-Anschluss der TAC Tastatur an.

Kabelgebundene Maus (USB Typ A)

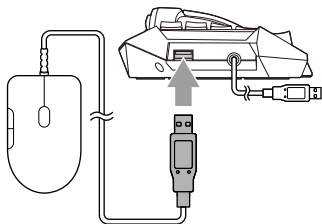

Kabellose Maus (mit USB-Adapter)

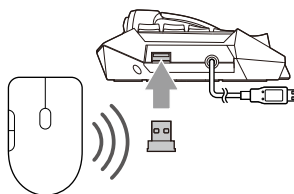

- Kabellose Bluetooth®-Mäuse können nicht direkt mit dem TAC verbunden werden.
- Wenn Sie eine kabellose Bluetooth®-Maus verwenden, stellen Sie bitte eine Verbindung direkt mit der Konsole her.
- Versuchen Sie nicht USB-Akkus / Powerbanks, Ladegeräte oder USB-Speichersticks an den TAC und Ihre Maus anzuschließen.

2 Schalten Sie den Plattformschalter auf die entsprechende Plattform.

Stellen Sie den Plattformschalter ein, bevor Sie das Produkt mit der Plattform verbinden.
(Das Produkt wird nicht richtig funktionieren, falls die falsche Plattform eingestellt ist.)

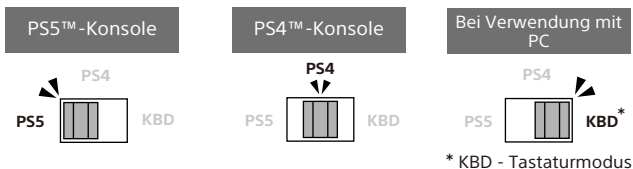
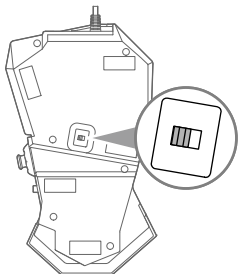

* KBD - Tastaturmodus

3 Schließen Sie das Produkt an die Konsole an. Drücken Sie dann die -(PS)-Taste auf dem DualSense™ Wireless-Controller (oder dem DUALSHOCK®4-Wireless-Controller), um die Konsole einzuschalten und sich anzumelden.

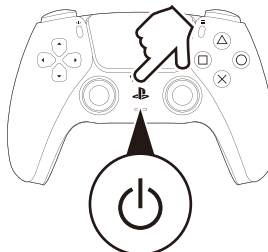
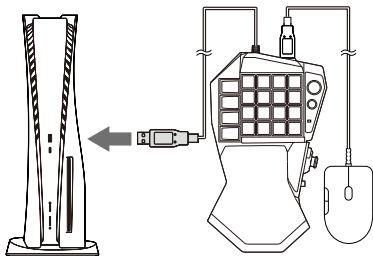

4 Drücken Sie die -(PS-)Taste auf dem TAC.

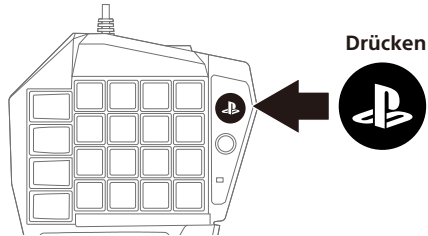

5 Während Sie die FN-Taste gedrückt halten, verwenden Sie die WASD-Tasten, die 3(O)-Taste und den 4(X)-Taste, um sich anzumelden und den Home-Bildschirm zu bedienen.

Verwenden Sie die FN-Taste, um die Funktionen anderer Tasten umzuschalten. Weitere Einzelheiten finden Sie unter „Tastaturkonfiguration“ (S. 7).

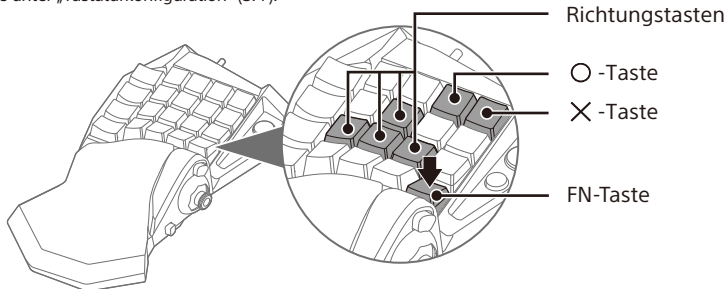

6 Nach der Anmeldung können Sie auch den Stick, die Entertaste (auswählen) und die ESC-Taste (zurück) verwenden, um den Home-Bildschirm zu bedienen und Software auszuwählen.

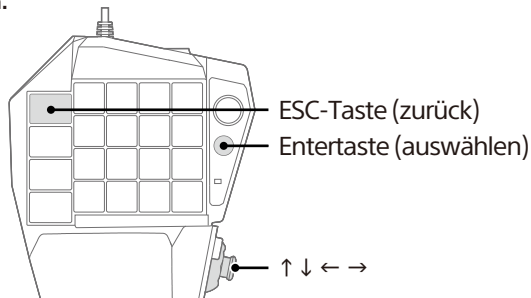

* Vergewissern Sie sich, dass das Spiel mit Maus- und Tastaturmodus kompatibel ist. (Siehe QR-Code / Website auf der ersten Seite.)

* Falls der Tastaturmodus nicht funktioniert, halten Sie die FN-Taste und wählen Sie die Steuerungsoption im Spiel, um den Tastatur- und Mausmodus auszuwählen, falls verfügbar.

PlayStation®5-Konsolen, PlayStation®4-Konsolen, PC*

* PC-Kompatibilität von Sony Interactive Entertainment weder getestet noch bestätigt.

Wichtig

Bitte lesen Sie die Bedienungsanleitung vor Verwendung des Produkts.
Bitte prüfen Sie, dass die Systemsoftware der Konsole auf dem neuesten Stand ist.

PS5™-Konsolen	Empfohlene Systemsoftware-Versionen	Ver. 22.01-05.10.00 oder höher
PS4™-Konsolen	Empfohlene Systemsoftware-Versionen	Ver. 9.60 oder höher
PC	Unterstützte Betriebssysteme	Windows®11 / 10
	Systemanforderungen	USB-Anschluss (Typ A), Internetverbindung

Nur kompatibel mit Spielen, die Tastatur und Maus unterstützen. (Siehe QR-Code / Website auf der ersten Seite.)

Fehlerbehebung



① PS5™-Konsole / PS4™-Konsole startet nicht nach Drücken der -(PS)-Taste auf der Tastatur

Durch Drücken der -(PS)-Taste auf der Tastatur wird die Konsole nicht eingeschaltet.
Bitte schalten Sie die Konsole vor Verwendung wie gewöhnlich an.

② -(PS)-Taste reagiert nicht

Bitte prüfen Sie, dass der Plattformschalter an der Tastatur auf die korrekte Plattform eingestellt ist. (Lesen Sie dafür „Verbinden“ auf S. 2.)
Bitte vergewissern Sie sich, dass Ihre Konsole auf die neueste Systemsoftware aktualisiert ist.
(PS5™-Konsole: Ver. 22.01-05.10.00 oder höher / PS4™-Konsole: Ver. 9.60 oder höher)

③ Das Produkt reagiert nicht nach Einschalten der PS5™-Konsole oder PS4™-Konsole durch Drücken der -(PS)-Taste auf dem DualSense™ Wireless-Controller oder DUALSHOCK®4-Wireless-Controller

Wenn die PS5™-Konsole oder PS4™-Konsole mit der -(PS)-Taste auf dem DualSense™ Wireless-Controller oder DUALSHOCK®4-Wireless-Controller eingeschaltet wird, stellen Sie sicher, dass Sie sich mit dem DualSense™ Wireless-Controller oder DUALSHOCK®4-Wireless-Controller anmelden. Drücken Sie auf dem Home-Bildschirm die -(PS)-Taste auf dem TAC, um sich mit dem TAC anzumelden.

④ Tastenbefehle funktionieren auf dem Home-Bildschirm, aber nicht im Spiel

Vergewissern Sie sich, dass das Spiel mit Maus- und Tastaturmodus kompatibel ist. (Siehe QR-Code / Website auf der ersten Seite.)
Vergewissern Sie sich, dass Sie mit dem Account angemeldet sind, mit dem Sie das Spiel gestartet haben.
Das Spiel wird auf der PlayStation®5 oder PlayStation®4 nicht funktionieren, falls Sie mit einem anderen Account angemeldet sind als dem, mit dem Sie das Spiel zuerst gestartet haben.

⑤ Das Produkt kann nicht verwendet werden, während der DualSense™ Wireless-Controller oder der DUALSHOCK®4-Wireless-Controller verwendet wird

Der TAC reagiert nicht, wenn der DualSense™ Wireless-Controller oder der DUALSHOCK®4-Wireless-Controller während des Spiels verwendet wird, da sich die Konsole dann im Controller-Modus befindet. Wenn Sie in den Tastatur- und Mausmodus wechseln, drücken Sie die -(PS)-Taste auf dem TAC und melden Sie sich mit dem TAC an.

⑥ Maus reagiert nicht

- Funktioniert nicht mit Mäusen, die nicht HID-konform sind und über 200 mA. Verbinden Sie die Maus direkt mit der Konsole. Wenn die Maus nicht reagiert, wenden Sie sich bitte an den Hersteller der Maus.
- Trennen Sie die Maus vom Produkt und trennen Sie dann das Produkt von der Hardware-Einheit. Wenn das Produkt auch nach erneuter Verbindung nach Schritt 1 aus der Anleitung „Verbinden“ (S.2) nicht funktioniert, verwenden Sie bitte eine andere Maus.

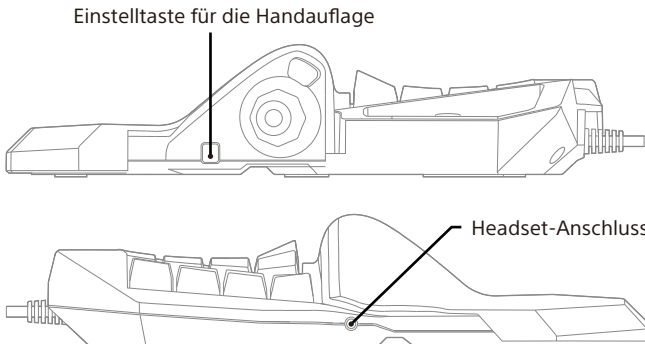
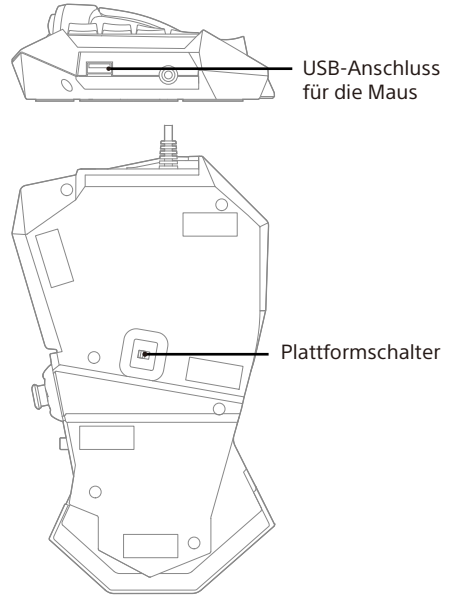
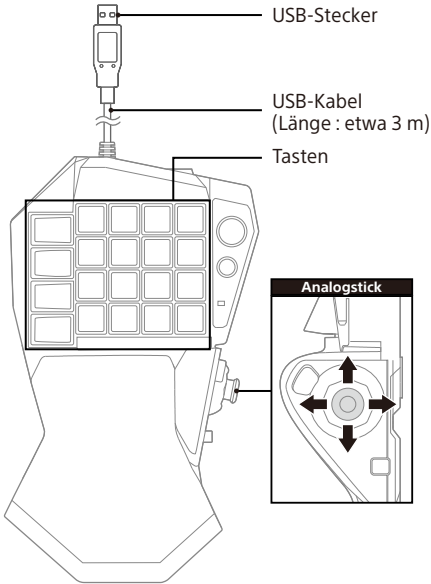

Maus-Layout

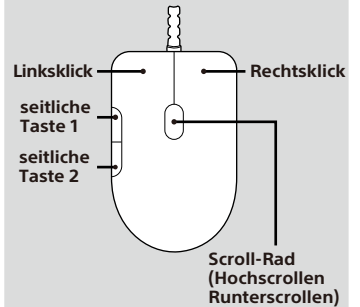

- Maus nicht inbegriffen
- Bei Mäusen mit mehr als 5 Tasten funktionieren die zusätzlichen Tasten nicht.

Tasten, die hauptsächlich während des Spielens verwendet werden.

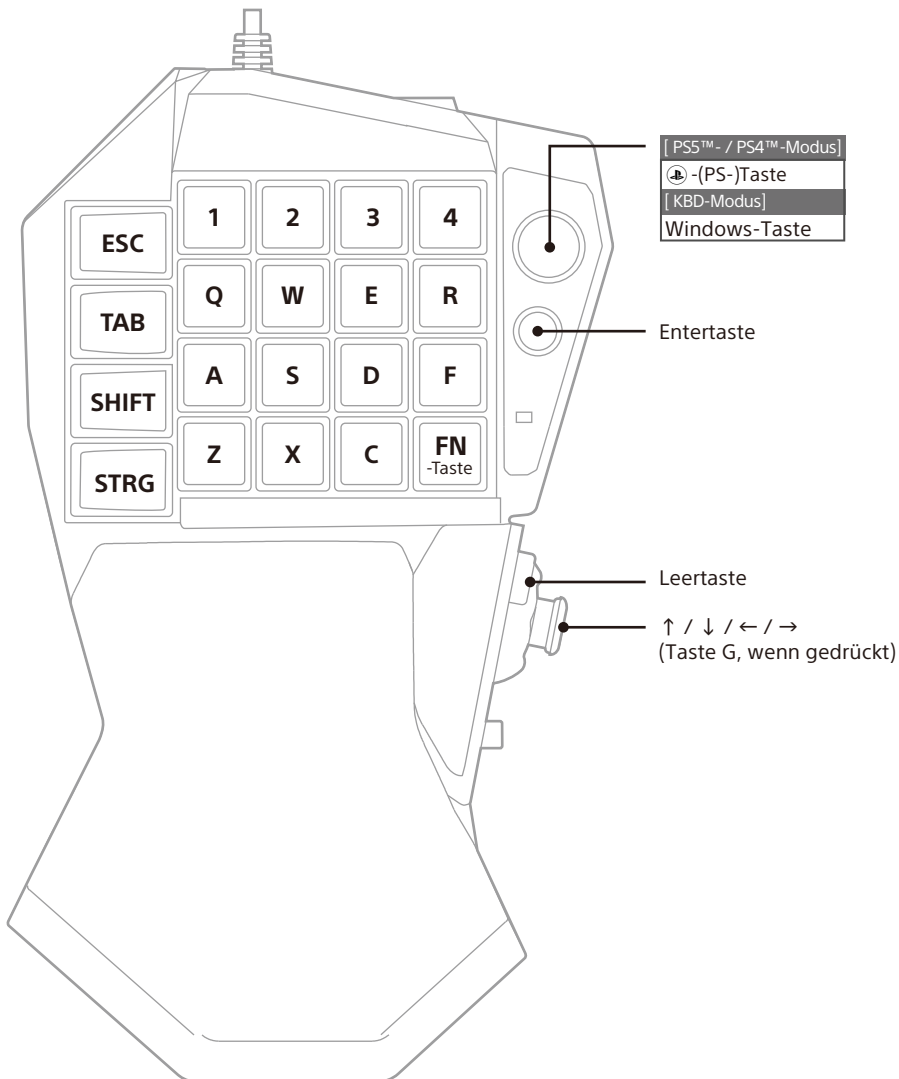

Tastenfunktionen für den Home-Bildschirm der PS5™-Konsole / PS4™-Konsole

Halten Sie die FN-Taste gedrückt, um die Funktionen für den Home-Bildschirm der PS5™-Konsole / PS4™-Konsole zu aktivieren. Verwenden Sie diese Funktionen, um den Home-Bildschirm der PS5™-Konsole / PS4™-Konsole zu bedienen.

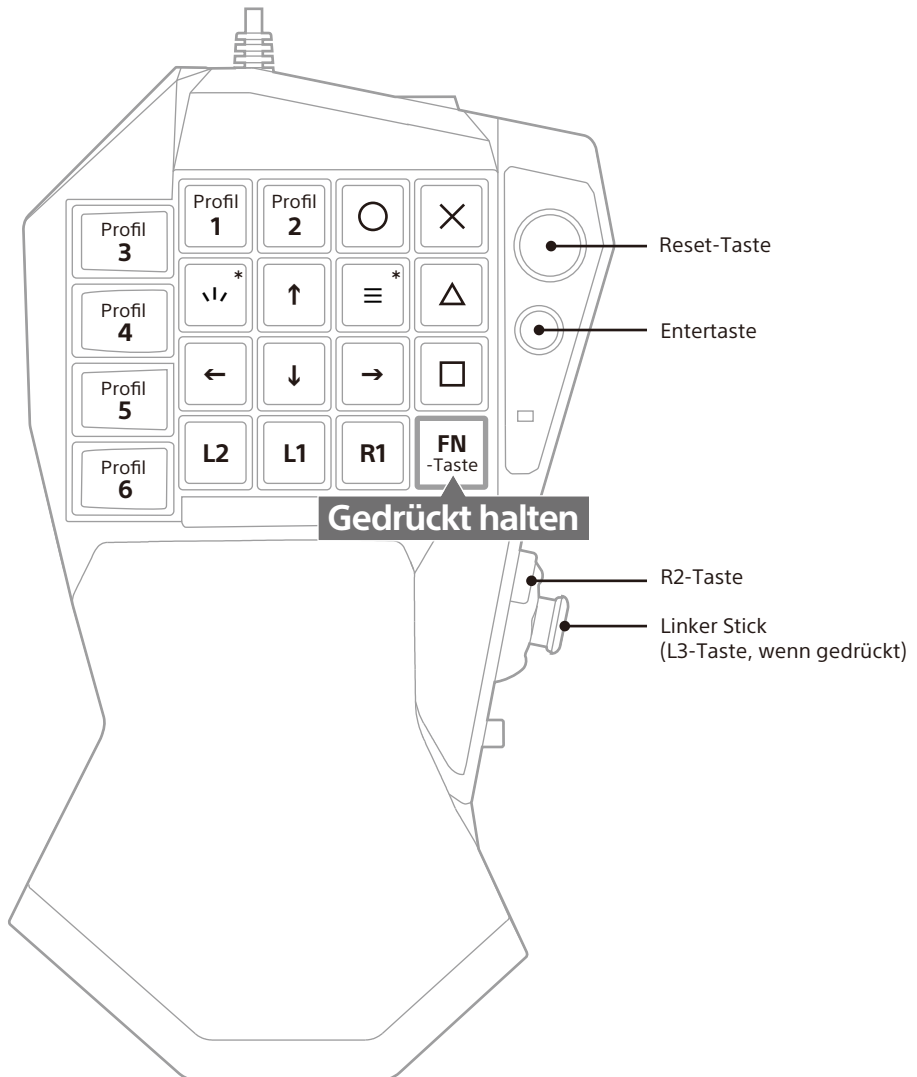

* [PS5™] \↵-(Create-)Taste / [PS4™] SHARE-Taste
[PS5™] ≡-(Options-)Taste / [PS4™] OPTIONS-Taste



HORI Device Manager

Stellen Sie die folgenden Funktionen ein mit der [HORI Device Manager] Smartphone App

■ Zuweisungsfunktion [Assign]

Belegen Sie Tasten mit Funktionen frei nach Ihren Wünschen.
(Bitte lesen Sie „Tastenfunktionen zuweisen“ weiter unten).

■ DP / LS / RS

Die Funktion von Steuerkreuz (DP), Linker Stick (LS), Rechter Stick (RS) kann dem Analogstick zugewiesen werden (Diese Funktion kann nur im Modus PS5™-Konsole / PS4™-Konsole verwendet werden)

■ Hintergrundbeleuchtung

Schalten Sie die LED-Hintergrundbeleuchtung AN / AUS.

■ [Profil zuweisen] zurücksetzen

Setzen Sie alle Tastenfunktionen im ausgewählten Profil auf die Standardeinstellungen zurück.

Herunterladen

iPhone (iOS: 15.4 oder höher)

1. Suchen Sie nach „HORI“ oder „HORI CO., LTD.“ im App-Store
2. Installieren Sie „ HORI Device Manager“

· Bitte überprüfen Sie, dass Ihr Gerät auf dem neuesten Stand ist.

· Vergewissern Sie sich, dass die App von „HORI CO., LTD.“ veröffentlicht wurde.

· Für die Verwendung der App muss Bluetooth® auf Ihrem Smartphone aktiviert sein. Bitte erlauben Sie den Zugriff auf „Standortinformationen, Fotos, Medien und Dateien“. Drücken Sie „Suchen“ und wählen Sie das Produkt, um den Verbindungsvorgang abzuschließen.

Smartphone (Android: 10 oder höher)

1. Suchen Sie nach „HORI“ oder „HORI CO., LTD.“ in Google Play
2. Installieren Sie „ HORI Device Manager“

Tastenfunktionen zuweisen

Stellen Sie Tastenfunktionen in der [HORI Device Manager] App ein.

Die Funktionen der -(PS-)Taste, FN-Taste und Profiltasten 1-6 können nicht anderen Tasten zugewiesen werden.

Die folgenden Tastenfunktionen können zugewiesen werden:

Alphabet	A-Z
Zahlen	0-9
Funktion	F1-F2
Spezialtasten	Esc, Tab, Caps Lock, Shift, Strg, Alt, Leertaste, Enter, Backspace, Entf
Richtungstasten (Auf / Ab / Links / Rechts)	↑ ↓ ← →
Andere	Druck, Rollen, Pause, Einfg, Pos1, Entf, Ende, Bild auf, Bild ab NC-Taste (Tastenfunktion deaktiviert)*, FN-Taste
Ziffernblock	Num Lock, Num/, Num*, Num-, Num+, Num Enter, Num., Num0 - Num9
Mausfunktionen	Linke Maustaste, rechte Maustaste, Scroll-Rad-Taste, Hochschrollen, Runterscrollen, seitliche Taste 1, seitliche Taste 2

Diese Tastenfunktionen können nur auf dem Home-Bildschirm der PS5™-Konsole / PS4™-Konsole eingestellt werden.

△-Taste, ○-Taste, ×-Taste, □-Taste, L1-Taste, R1-Taste, L2-Taste, R2-Taste, L3-Taste, R3-Taste, [PS5™] \ / -(Create-)Taste, [PS4™] SHARE-Taste, [PS5™] ≡ -(Options-)Taste, [PS4™] OPTIONS-Taste, Mute-Taste*, Push-To-Talk-Taste*	
Richtungstasten	↑ ↓ ← → ↶ ↷ ↸ ↹
Linker Stick	↑ ↓ ← → ↶ ↷ ↸ ↹
Rechter Stick	↑ ↓ ← → ↶ ↷ ↸ ↹

* Folgende Funktionen können ebenfalls eingestellt werden:

NC-Taste (Tastenfunktion deaktiviert) : Wenn diese Funktion einer Taste zugewiesen wird, ist die Taste reaktionslos.

Mute-Taste : Drücken der Mute-Taste schaltet das Mikrofon stumm oder hebt die Stummschaltung auf.

Push-To-Talk-Taste : Voice-Chat ist nur möglich, während die Push-to-Talk-Taste gedrückt wird. Wenn Sie die Taste loslassen, wird das Mikrofon stummgeschaltet.

Profile wechseln

Verwenden Sie die HORI Device Manager App, um Profile einzustellen.
Speichern Sie Tasteneinstellungen für bis zu 6 Profile (pro Konsole).
Wechseln Sie sofort zwischen Profilen, indem Sie die FN-Taste und Profiltaste 1-6 drücken.
Die LED ändert die Farbe entsprechend des ausgewählten Profils.

Halten Sie die FN-Taste gedrückt und drücken Sie die Profiltaste 1-6, um zwischen den Profilen zu wechseln.

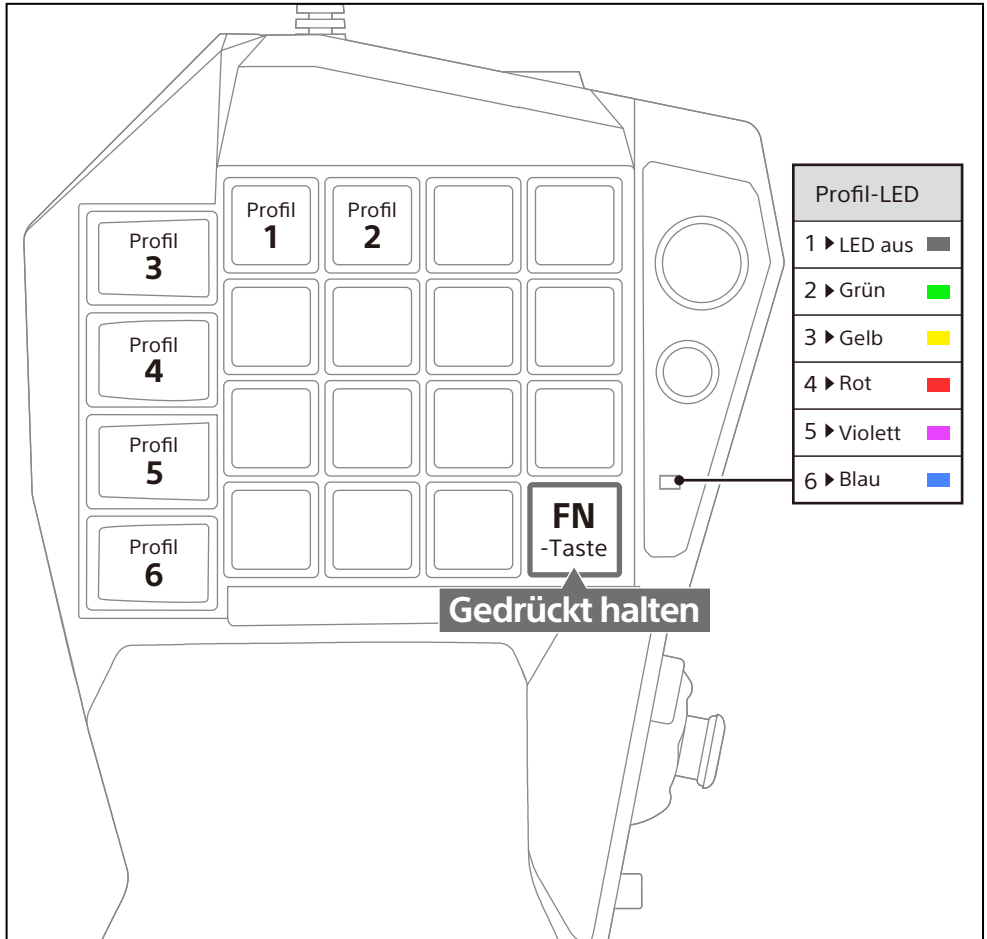

Tasteneinstellungen zurücksetzen

Setzen Sie alle Tasteneinstellungen des aktuellen Profils auf die Standardeinstellungen zurück.

Zurücksetzen

1. Halten Sie die FN-Taste und die -(PS-)Taste (Reset-Taste) gleichzeitig 5 Sekunden lang gedrückt.
2. Die Profil-LED blinkt und die Tasten-Standardeinstellungen werden wiederhergestellt.

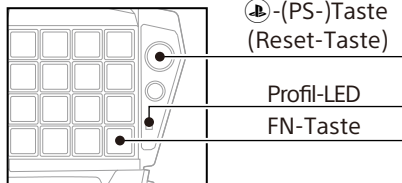

Handauflage einstellen

Passen Sie die Position der Handauflage an die Größe Ihrer Hand an.

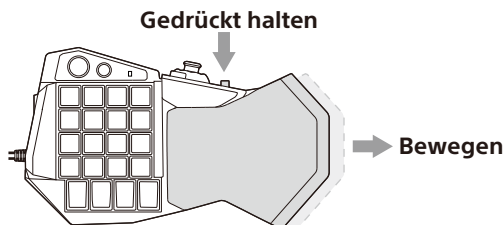

Headsets anschließen

Headsets und Kopfhörer können verwendet werden, wenn sie an den Headset-Anschluss angeschlossen sind. Achten Sie auf die Lautstärke, wenn Sie Kopfhörer oder Headsets verwenden.

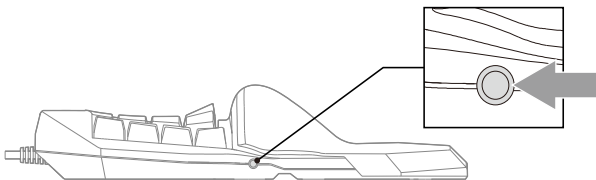

- ❗ Vermeiden Sie es, Ihr Gehör über einen längeren Zeitraum lauten Geräuschen auszusetzen.
- ❗ Der Headset-Anschluss ist nicht PC-kompatibel. Bitte verbinden Sie das Headset direkt mit dem PC.

* Stellen Sie Stumm- / Push-to-talk-Funktionen mit der HORI Device Manager App ein.

Spezifikationen

Außenmaße : 135 mm (Weite) x 225 mm (Länge) x 56 mm (Höhe)

Gewicht : 385 g (einschließlich Kabel)

Kabellänge : etwa 3 m

Verbindungsmethode : USB (Typ A)

Headset-Anschluss : 3,5 mm Klinke 4-polig

Die FCC möchte Sie über Folgendes informieren:

Dieses Gerät entspricht Teil 15 der FCC-Vorschriften. Der Betrieb unterliegt den folgenden zwei Bedingungen: (1) Das Gerät darf keine schädlichen Störungen verursachen und (2) das Gerät muss den Empfang von Störungen zulassen, einschließlich von Störungen, die einen unerwünschten Betrieb verursachen können.

HINWEIS: Dieses Gerät wurde getestet und entspricht den Grenzwerten für ein digitales Gerät der Klasse B gemäß Teil 15 der FCC-Bestimmungen. Diese Grenzwerte sollen einen angemessenen Schutz vor schädlichen Störungen bei einer Installation in Wohngebieten bieten

Geräte erzeugen, verwenden und können Hochfrequenzenergie ausstrahlen und, wenn sie nicht gemäß den Anweisungen installiert und verwendet werden,

Es gibt jedoch keine Garantie dafür, dass in einem bestimmten Fall keine Interferenzen auftreten Installation.

Wenn dieses Gerät schädliche Störungen beim Radio- oder Fernsehempfang verursacht, kann dies durch Drehen des Geräts festgestellt werden

o und weiter wird dem Benutzer empfohlen, zu versuchen, die Störung durch eine oder mehrere der folgenden Maßnahmen zu beheben:

--Die Empfangsantenne neu ausrichten oder an einem anderen Ort aufstellen.

--Erhöhen Sie den Abstand zwischen dem Gerät und dem Empfänger.

--Schließen Sie das Gerät an eine Steckdose in einem anderen Stromkreis als dem an, an den der Empfänger angeschlossen ist.

--Wenden Sie sich an den Händler oder einen erfahrenen Radio-/Fernsehtechniker, um Hilfe zu erhalten.

Vereinfachte Konformitätserklärung

Hiermit bestätigt HORI, dass dieses Produkt der Richtlinie 2014/53/EU entspricht.

Der vollständige Text der EU-Konformitätserklärung ist unter folgender

Internetadresse abrufbar:

<https://hori.co.uk/consumer-information/>

Für Großbritannien: HORI erklärt hiermit, dass dieses Produkt die relevanten gesetzlichen Anforderungen erfüllt.

Der vollständige Text der Konformitätserklärung ist unter folgender Internetadresse verfügbar:

<https://hori.co.uk/consumer-information/>

INFORMATIONEN ZUR ENTSORGUNG

Falls Sie das nebenstehende Symbol auf einem unserer elektronischen Produkte oder deren Verpackung sehen, bedeutet das, dass dieses Produkt in Europa nicht mit dem Hausmüll entsorgt werden darf.

Um das Produkt und Batterien korrekt zu entsorgen, informieren Sie sich bitte über die lokalen Gesetze und Regulierungen zur Entsorgung von elektronischen Geräten und Batterien.

Dadurch helfen Sie mit natürliche Ressourcen zu schonen und den Umgang mit elektronischem Abfall zu verbessern. Gilt nur für EU-Länder.



Nur EU und Türkei

US

Garantie

HORI garantiert dem Erstkäufer, dass das neu in der Originalverpackung gekaufte Produkt für einen Zeitraum von 1 Jahr ab dem ursprünglichen Kaufdatum frei von Material- und Verarbeitungsfehlern ist. Wenn der Garantieanspruch nicht über den ursprünglichen Händler bearbeitet werden kann, wenden Sie sich bitte direkt an HORI unter info@horiusa.com.

Bitte besuchen Sie <http://stores.horiusa.com/policies/> für Garantiedetails.

EU

Garantie

Für alle Garantieansprüche innerhalb 1 Jahres nach dem Kauf, wenden Sie sich bitte an den Händler, bei dem der ursprüngliche Kauf stattgefunden hat. Wenn der Garantieanspruch nicht durch den Fachhändler geleistet wird oder Sie eine andere Frage haben, wenden Sie sich bitte direkt an HORI unter info@horiuk.com.

Das tatsächliche Produkt kann von der Abbildung abweichen.

Der Hersteller behält sich das Recht vor, die Spezifikationen des Produkts ohne Vorankündigung zu ändern.

HORI und das HORI-Logo sind eingetragene Marken von HORI.

„PS“, „PlayStation“, „PS5“, „PS4“, „DualSense“ und „DUALSHOCK“ sind eingetragene Marken oder Marken von Sony Interactive Entertainment Inc.

Hergestellt und vertrieben unter der Lizenz von Sony Interactive Entertainment.

Alle anderen Marken sind Eigentum der jeweiligen Inhaber.